



Redskap för snöröjning och vägskötsel

En självklar partner

Hos oss hittar du ett stort sortiment av redskap för snöröjning och vägskötsel. Oavsett typ av körning och önskad prisklass hjälper vi dig att hitta redskapen för just dina behov, i en kvalitet som håller för tuffa tag. Och självklart erbjuder vi även service, reservdelar, tillbehör och hjälp med finansiering.

Många av redskapen finns för omgående leverans. Kontakta någon av våra maskinsäljare redan idag.



Sopmaskiner för snö / Snöpackare / Sidovinge



Holms SH

En frontmonterad sopvals med unik avbalansering som eliminerar behovet av stödhjul och med en sopvalsdiameter på 915 mm. Sopvalsen är anpassad för de större bärarna och drivs av bärarens hydraulik. Det är en effektiv sopvals för professionella användare med större lastmaskiner och traktorer.

- 915 mm borstdiameter.
- Levereras med valfri infästning.

Modeller: SH 250, SH 300, SH 350



Holms SL

Med sopvals Holms SL kan du effektivt sopa både grus och snö, vilket gör det till ett pålitligt året-runt-redskap. Denna sopvals är avsedd för frontmontering på mindre redskapsbärare och sopvalsen drivs av bärarens hydraulsystem. Sopvalsen kan även monteras bak på din bärare. Kan med fördel kompletteras med en vattentank och sprida saltlake

bakom valsen för svarta gång-, cykel- och bilvägar.

- 700 mm borstdiameter.
- Drivs av två direktverkande hydraulmotorer.

Modeller: SL 200, SL 220, SL 250, SL 280



FMG Snowpacker

SnowPacker packar snön mot underlaget och skapar en frusen, fast yta som ökar vägens bärighet och gör det enklare att ploga bort nysnö. Dessutom minimeras risken för skador på utrustningen. Tillgänglig med de vanligast förekommande fästena för traktorer och lastmaskiner.

Modell: SP25



Drivex SP10

Med Drivex sidovinge för traktor ökas arbetsområdet och effektiviteten. 3-punktsfäste gör att det går snabbt att montera på och av vingen. Traktor med frontplog och sidovinge är en suverän kombination vid snöröjning. Särskilt i tätorter är en traktor med hydraulisk sidovinge smidig och effektiv. Parkerade bilar och andra hinder utgör inte några större problem då plogen snabbt och enkelt kan höjas, sänkas samt svängas in/ut.

Modell: SP10 3P

Vikplogar



Drivex VB

Svenska Drivex har den mindre versionen vikplogar (VB 1700–VB 2800) som är avsedda för mindre traktorer, kommunmaskiner och redskapsbärare och passar utmärkt där utrymmet är begränsat.

De större modellerna (VB 3200–VB 4000) är konstruerade för professionell och effektiv snöröjning oavsett om det gäller plogning av gator och vägar eller stora parkeringsplatser och industriplaner. Dessa har även koniska vingar med rundad form som rullar och lyfter snön mer effektivt. De finns även i citymodeller med raka vingar och låg höjd för bästa översikt för föraren. Fyra stycken fjädrande skär och steglöst ställbara slitskor. VB320-VB400 POS med positiv skärinkel. Med det nya svepet kastar plogarna snön bättre, något som är avgörande vid höga snöplogkanter. Snön rullar lättare och du sparar bränsle. Plogarna med 20 graders positiv skärinkel orkar skära bort hårdare packad snö, vilket gör vägen jämnare och renare.

Modeller: VB 1700, VB 2000, VB 2400, VB 2800, VB 3200, VB 3700, VB 4000 + citymodeller samt VB320 POS, VB370 POS, VB400 POS

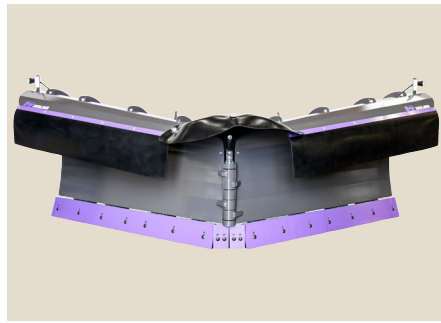

Holms PV och PVF

Holms vikplogar är tillverkade i Sverige av kvalitetskomponenter som är anpassade för hård miljö. Vikploget är perfekt för traktorer, hjullastare eller kompaktlastare. Med en vikplog från Holms bryter du snötung väg lika lätt som du röjer en parkeringsplats i ett bostadsområde.

Holms har 5 modeller PV vikplogar mellan 2,4–4,0 m och ett brett utbud av tillval.

Holms har även PVF fjärilsvikploget som finns i 3 modeller mellan 3,2–4,0 meter. De har en positiv skärinkel på 15 grader, snöröksskydd (vingar samt centrum), belysning, bockat stål samt fjädrande skär som standard och är redo för att lyfta samt kasta snön effektivt från vägen.

- Gummielement i infästningen.
- Pendling både i färdriktningen och i sidled.

Modeller: PV 240, PV 280, PV 320, PV 360, PV 400 och PVF 320, PVF 360, PVF 400

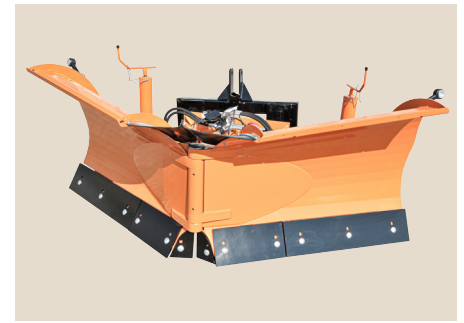

Pronar PUV

Pronar har ett brett utbud av välutrustade vikplogar och vänder sig främst till dig som inte kör professionellt. Elektrisk styrning ingår som standard redan från minsta modellen PUV-2600M till största modellen PUV-4000HD.

- Elhydraulik som standard.
- 4 st fjädrande skär för ökad följsamhet.
- Positiv skärinkel 30 grader som standard (raka skär finns som tillval).
- Stödfötter är standard på alla modeller.
- 3-punktsfäste är standard (Euro-, SMS- och Stora BM-fäste finns som tillval).

Modeller: PUV-2600M, PUV-2800M, PUV-3000M, PUV-3300M, PUV-3600HD, PUV-4000HD

Du vet väl om att vi säljer reservdelar och tillbehör till alla våra redskap för snöröjning och vägskötsel!



FMG NAH och IVALO

En vikplog för professionell användning som är utvecklad för tuffa förhållanden. Med en arbetsbredd på 225–397 cm. Finns i två versioner: NAH med vinghöjd på 110 cm som passar de flesta typer av körning eller IVALO med vinghöjd på upp till 175 cm som är speciellt lämpad för att öppna vägar med riktigt djup snö. Samma plog kan användas för normalt underhåll av t ex skogsvägar och för att göra vänd- och parkeringsplatser.

Modeller: IVALO350, IVALO400, NAH275, NAH320, NAH350

Diagonalplogar



Holms PD

Om du huvudsakligen ska ploga vägar är diagonalplogen det mest kostnadseffektiva valet. För plogning i trånga miljöer är en lägre plog att föredra eftersom bladet har en mindre rundning som gör det enklare att ploga nära husväggar och bilar samt är lättare att överblicka.

- Finns i två höjder, 800 och 1.000 mm.
- Fjädrande skär och chockventiler är standard.

Modeller: 800 mm – 2,4, 2,8, 3,2, 3,6 och 1.000 mm – 2,8, 3,2, 3,6, 4,0



Drivex DB

Drivex erkänt kraftiga och genomtänkta diagonalplogar är byggda för nordiskt klimat med mycket och ibland hård och packad snö. Diagonalplogarna har en rundad form vilket gör att snön "släpper" lätt och rullar upp över snöplogskanten. Kan väljas med slitskor eller hjul samt utrustas med hydrauliska snöstopp (enkla eller dubbla) som tillbehör.

- Uppdaterade skärhållare för enklare byte.
- Förstärkt skjutgrind och uppgraderat flytläge.

Modeller: DB 3200, DB 3700, DB 4000



FMG U-plog

U-plogen är ett mångsidigt redskap för traktorer och hjullastare. Den samlar in, plogar och flyttar snö till kanten. En robust konstruktion som klarar arbete med tung snö. Vridvinkeln på sidovingarna är upp till 175 grader. Styva fjädrar gör den idealisk för att ta bort slask och is. Utrustad med en frigöringsmekanism som tillsammans med stoppklossventilen förbättrar säkerheten. Finns med ett jämnt blad (standard), perforerat blad eller gummitäckt perforerat blad som tillval.

Modeller: UA195/340, UA195/370, UA245/410, UA245/435, UA300/460, UA300/490, UA300/620



FMG AA

Plogen är anpassad till nordiska förhållanden och har goda kastegenskaper redan vid 15 km/tim. Vingens konstruktion gör att vinden lyfter snön uppåt och ut till den sida som plogas. Visiret förhindrar att snörök lägger sig på arbetsfordonet.

- Skärvinkeln kan justeras under körning.
- Kan fås med hydraulisk sidovinge (extrautrustning).

Modeller: AA300, AA360, AA390



FMG PA

FMG:s kombiplogar består av två sammanbyggda diagonalplogblad vars utformning gör att vinden hjälper till att lyfta snön uppåt och ut till den sida som plogas. Bra kastegenskaper redan vid 15 km/tim. Passar till större traktorer och hjullastare.

- Tryckregleringsventil.
- Hydraulisk dämpare med ackumulator.

Modeller: PA300, PA330, PA360, PA390



FMG AA L

Plogen är anpassad till förhållanden med något mindre snö, därför är plogen lägre. Detta ger bättre sikt för föraren samt plogen blir lättare i vikt jämfört med standard AA-plogen. Vingens konstruktion gör att vingen lyfter snön uppåt och ut till den sida som plogas.

- Hydraulisk snöstopp kan väljas som tillval.
- Flera kopplingsmöjligheter finns från fabrik.

Modeller: AA300L, AA330L, AA360L

Skopor



FMG CB

Isrivarskopan är konstruerad för isborttagning på trånga platser. Bladet i botten av hinken skär isen och lyfter den direkt in i skopan så att området rengörs med ett och samma redskap på en gång. Isrivarskopan påskyndar och förbättrar borttagningen av is i områden med tung trafik och minskar samtidigt antalet arbetsmaskiner i samma område, vilket förbättrar trafiksäkerheten.

De vanligaste områdena för att använda isrivarskopa är gator med tung trafik, parkeringsplatser, bensinstationer och andra platser där du behöver ta bort is snabbt.

Det finns olika vanliga adaptrar tillgängliga för isborttagningsskopor, som är lämpliga för hjullastare och traktorer.

Standardutrustning: adaptrar med skruvar (Euro, Pikavik, Trima, VL eller Isme), perforerat skopblad (CB190 och CB220), tandkopblad (CB250 och CB300)

Extrautrustning: tandblad på frontflip

Modeller: CB190, CB220, CB250, CB300



Drivex KS

Drivex klaffskopa är en snöskopa för såväl stora ytor (parkeringsplatser, industriområden och skolgårdar) som trånga utrymmen. Skopan är utrustad med dubbla ställbara chockventiler samt ackumulator som löser ut vid påkörning.

Modeller: KS 2500, KS 2750, KS 3000

FMG SLK

Klaffskopa för snöröjning på parkeringsplatser, terminaler och på trottoarer och för lastning av snö på lastbil eller på en vagn. Klaffskopan är en kombination av en uppsamlande plog och en snöskopa. Vingarna är fjäderbelastade, vilket gör att skopan kan följa ytorna exakt. Skären är också utbytbara. Du kan välja ett jämnt

skär (standard) eller perforerat skär för vingarna och ett perforerat skär eller tandskär för skopan. En ackumulator och en extra elektronisk ventil finns också tillgängliga. Förlängningsväggar för skopan finns som tillval.

Modeller: SLK10, SLK15, SLK20, SLK35

FMG CBW hybridskopa

Kombination av klaff- och isrivarskopa

Hybridskopan är FMG:s patenterade utrustning som fungerar både som en klaffskopa och en isrivarskopa. När du använder skopan som en klaffskopa vidrör isrivarbladet inte marken. När skopan lutar bakåt så att skärebben stiger från marken börjar isrivarbladet på baksidan av skopan att ta bort isen. Den borttagna isen kommer in i skopan och är redo att tippas av.

Genom att använda en hybridskopa tar du samtidigt bort både snö och is. När byten av arbetsutrustning är färre ökar arbets säkerheten och du sparar tid. Du kan minska spridningen av sand genom att ta bort eller rugga upp isen med hybridskopan. Då minskar även behovet av att behöva rengöra ytor från sand på



våren, vilket innebär att sanddammet minskar och luftkvaliteten blir bättre. Det finns två lägen för skopbladet: 6 grader (standard) eller rakt (tillvalsutrustning). Skopbladets raka läge är lämpligt för områden där den krossade stenen på snön bör undvikas.

Modeller: CBW180/10, CBW200/12, CBW230/20, CBW230/25, CBW260/20, CBW260/30, CBW280/45, CBW300/55

Quicke SC

Klaffskopa med stor kapacitet och precision. Fullt utfällda klaffar, 90°, gör skopan till ett 392 cm brett snöblad med effektiva, isrivande skärstål som tillval. När du vinklar klaffarna framåt kan du "skära" in snön i skopan tätt intill väggar och liknande på ett optimalt sätt. Siktgaller och ackumulator för att motverka chockstötter är standard. Likaså är klaffarna fjäderande vilket gör att skopan kan tiltas framåt med bibehållet tryck på klaffarna.

Modell: SC 230 M+

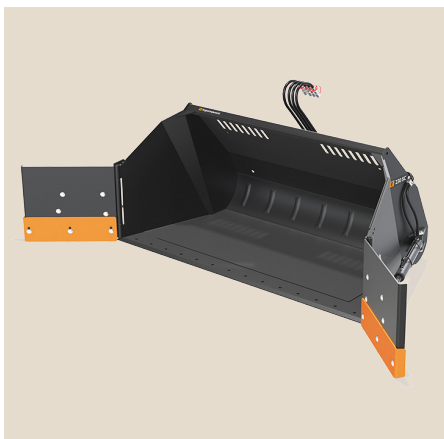



Duun SA

Finns i sex modeller från 300 till 1.800 liter och spridarebredder från 146 till 240 cm. De är tillverkade i högkvalitativt stål för högre slitstyrka och lägre vikt. Stora blad på inmatningsvalsen ger säker inmatning även när materialet som ska spridas är av sämre kvalitet.

- Väl skyddade lagringar som är lättåtkomliga.



Holms SB

Holms valsspridare SB är avsedd för hjullastare och traktorer. Precis som övriga maskiner i Holms sortiment tillhör den marknadens allra bästa och har 3 års garanti. Den är utrustad med flera smarta detaljer och finns i fyra storlekar med en volym på 1,0, 1,6, 2,0 och 2,4 m³.

- Varmförzinkad med omrörarvals som standard.
- Varvtalsregulator är standard.

Modeller: SB10, SB16*, SB24
* Finns med förhöjning 2,0 m³.

- Utvändig hydraulmotor.
- Alla modeller levereras med trepunktsfäste och hydraulisk toppstång som standard. Möjlighet att få olika fästen som SMS, Euro alternativt Stora BM (SA1800).

Modeller: SA300, SA500, SA800, SA1100, SA1500, SA1800



Drivex SS

Drivex SS04C–SS15C är en serie med fyra sandspridarskopor, för traktorer och hjullastare. De är urtappningsbara och kan utrustas med steglös utmatningshastighet från hytt samt vibrator för lättare spridning av "kladdig" sand.

Drivex SS20-40 är anpassad för större lastmaskiner och finns i fyra storlekar från 2–4 m³.

Modeller: För traktor – SS04C, SS06C, SS10C, SS15C. För lastmaskin – SS20, SS25, SS30, SS40

Slitstål från Borox

Vi har stål till de vanligaste hyvel- och plogtyperna samt fäst detaljer som skruv och mutter, kilar och kilbult samt olika tallrikar och fästen.

Passar till Holms med flera. Slitstålet finns att få i olika längder och har en hårdhet på 500-600 brinell.

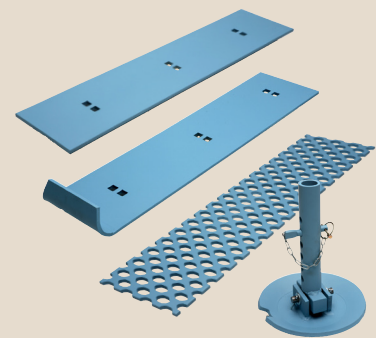

Se över dina PTO-axlar

När vintern närmar sig är det lämpligt att göra en översyn av dina maskiner och reparera eller byta ut skadade PTO-axlar. Då står du väl rustad för snöröjning och för vårbruket när det så småningom drar igång. Kolla in vårt breda utbud av PTO-axlar i e-handeln eller kontakta din närmaste anläggning.

i Tänk på att det är effektbehovet hos redskapet som styr valet av axelstorlek – inte storleken på traktorn.



Schaktblad / Väghyvlar



Duun TS

Enkla och robusta schaktblad, tillverkade i höghållfasthetsstål för bästa slitstyrka och utbytbart slitstål i 500 Brinell. TS är ett enkelt och prisvärt hjulförsett snö-/schaktblad för montering på trepunktsfästet. I svensk standard har vi hydraulisk runtomsvängning och den kan tilläggsutrustas med hydraulisk sidoförskjutning samt hjul.

Modell: TS260 (utgår inom kort)



Duun HTS

Kraftigt och robust schaktblad tillverkat i höghållfasthetsstål för bästa slitstyrka och utbytbart slitstål i 500 Brinell. HTS-modellerna riktar sig till dig som kör mer och ställer högre krav på att kunna leverera under flera år framåt. Bladet är något högre än TS-modellerna samt har hydraulisk runtomsvängning och hjul som standard. Även här går det att få hydraulisk sidoförskjutning som tillval.

Modeller: HTS275, HTS305



Duun HTS 306

Kraftigaste schaktbladet med en konisk form på bladet som ger en kasteffekt på snön från vägen och ger lägre snökant. Vid aktiv användning hålls kanterna låga och ger snabbare och effektivare arbete jämfört med arbete med snöfräsar. Bakmonterat skär är också säkrare på tveksamma vägbanor. Bladet är 72 cm som lägst och 100 cm som högst. Standard är perforerat stål med kilbultar samt hydraulisk runtomsvängning och hjul. Tillval av hydraulisk sidoförskjutning.

Modell: HTS306



FMG RAP

FMG:s schaktblad är en professionell utrustning avsedd för isrivning på vintervägar och utjämning av grusvägar sommartid. För att få bra grepp på ytan är RAP300 utrustad med den patenterade hydrauliska tryckregleringen som gör att du kan flytta vikt från traktorn till schaktbladet för bästa resultat. Detta, tillsammans med en negativ skärvinkel, gör att bladet inte vibrerar på ytan. Bladet kopplas i 3-punktsfäste och är lätt att använda. Justerbara stödhjul säkerställer jämn gång och ett bra resultat.

Modeller: RAP245, RAP275, RAP300



FMG TLN

FMG:s väghyvel har utformats till Valtras traktorer för att få bästa möjliga tillämpning mellan traktor och väghyvel. Hyveln används för balansering av vägar och terminaler både under uppbyggnads- och underhållsfaserna. På vintern används väghyveln till att ta bort is från gator och vägar efter snöplogning.

Modeller: TLN250, TLN370, TLN430, TLN570

Vägsladdar / Kättingröjare / Armklippare



FTG vägsladd 2-skärig

Det absolut bästa sättet att spara pengar på en skogsbilväg är att investera i bra vägunderhåll. Detta är en enkel vägsladd och i princip något alla skogsägare borde ha hemma. Den är mycket enkel att montera och gör det minsta möjliga underhållsarbetet till en enkel uppgift. Dra av det översta skiktet och jämna till vägbanan. Sladda av mittsträngen där gräs gärna får fäste.

Väggroppen ska hållas så torr som möjligt och vegetation binder fukt, vilket på sikt försämrar vägen. Den största bedriften av att ha en sådan här är att underhållsarbetet blir gjort. Annars skjuts det gärna upp. Men med denna har man ingen anledning att inte göra det. Den är gjord av utomordentlig kvalitet trots sin enkla konstruktion.

FTG vägsladd 3-skärig

Nästa steg bland vägsladdarna är den 3-skäriga modellen som har ytterligare funktioner jämfört med den 2-skäriga modellen. Båda modeller har strängspridare med ställbart hjul, men på den 3-skäriga finns även hydraulisk ramstyrning, som bland annat ger bättre kontroll i kurvor. Det finns även hydraulisk lyft utöver traktorns trepunktslyft. Skevning och blad är manuellt ställbara som standard men som extrautrustning går det att få detta med hydraulisk inställning.

Detta är en populär produkt i gedigen kvalitet med slitstarka och vändbara skär. Tack vare större inställningsmöjligheter får du en mer följsam vägsladd med högre precision och ett bättre slutresultat. Spara in på reparationskostnader genom att förebygga och underhålla skogsbilvägarna.



Ilsbo mekanisk kättingröjare

Ilsbo by Tokvams mekaniska kättingröjare till traktor är mycket lämpliga för kapning av sly och små buskar med en stam-diameter på upp till 100 mm. Slyröjare till traktor med många användningsområden, som jordkanter, skogsvägar och första huggen på större vägar utan skyddsräcken.

Modeller: M160S, M160PC, M174PC



Ilsbo hydraulisk kättingröjare

Ilsbo by Tokvams hydrauliska kättingröjare, för grävmaskiner och hjullastare, kan användas för kantklippning längs större vägar, skogsvägar, åkerkanter och andra områden som man inte vill ska växa igen.

Modeller: H110L, H130L, H160HD



Ilsbo armklippare

Ilsbo by Tokvams armklippare med kättingröjare har en räckvidd på 5 meter. Möjligt att vinkla huvudet som gör det enkelt att klippa diken, buskar, häckar eller över staket. Monteras bak på traktorn i trepunktslyften och har eget hydraulsystem med kylning. Drivs av PTO-axeln och styrs via traktorns hydraulik. Armen har påkörningsskydd och flyt-funktion i klipphuvudet för att följa marken.

Modell: AT 500 R

Snöslungor / Snöfräsar



Duun TF

Snöfräsar med kraftig konstruktion, hög driftsäkerhet och effektivt arbetssätt. En kraftig inmatarskrub med stor diameter och strömlinjeformat torn samt utformningen med roterande bakvägg ger hög kapacitet i alla typer av snö.

- Grovt dimensionerad matarskrub.
- Vändbart slitskär.
- Justerbara glidskor med möjlighet för hjul (extrautrustning).

Modeller: TF220, TF240, TF255.

Duun VF

Med sin kraftiga konstruktion, höga driftsäkerhet och effektiva arbetssätt är Duun snöslungor perfekta för snöröjning. Inmatningsblad framför fläkten säkerställer bra snögenomgång. Strömlinjeformat torn och det lågt placerade fläkthuset ger hög kapacitet. Hydraulisk kugg-hjulsrotation av utkastarröret är standard. Med hög precision placerar du snön där du önskar.

- Robust och väl skyddad drivlina.
- Hängslade inmatningsblad.

Modeller: VF240, VF253



Försvaret väljer Duun

Duun TFP

En riktig proffsmaskin som klarar de tuffaste jobben under lång tid. Levereras med vändbart trepunktsfäste som standard och klarar av att köras dragande, i fronten och med TwinTrac. Från 90 hk upp till 300 hk och har Strenx® stål i

chassi samt Hardox i slitdelar. Som tillval finns bland annat teleskopiskt utkastartorn för lastning i t ex container, höjd 255-315 cm.

Modeller: TFP240 och TFP250



Slirskydd och skruvdubb

Kör säkert under vintern!

Med snökedjor och MaxiGrip eller BestGrip skruvdubb på däcken får du bättre grepp på snöiga och isiga vägar. Hos oss hittar du ett brett sortiment.

Snöpinnar

Underlätta snöröjningen under vintern med snöpinnar.

Sopvalsar

För att få ett bra sopresultat och jämnt slitage bör man regelbundet se över valsarna på maskinen. Vi har valsar i flera olika storlekar. Passa också på att köpa extra valsar när du köper sopmaskinen, så står du redo när byte behövs.



Besök våra butiker eller handla online dygnet runt!
shop.lantmannenmaskin.se

Norcar minilastare – med ett stort urval av redskap

Norcar minilastare, med ett stort urval av redskap, passar alldeles utmärkt till snöröjning och vägskötsel. Det finns flera skopor att välja mellan, t ex lättmaterialskopa med stor volym anpassad för lättare material, HD-skopa med kraftigt skärstål som tack vare skopans utformning klarar grova och tunga material. I sortimentet finns även en så kallad 4-in-1-skopa som är lämplig till det mesta, den kan även öppnas hydrauliskt och användas som schaktblad. Klaffskopan är ett perfekt redskap när man behöver ploga och köra bort snö vid snöröjning. Ytterligare ett effektivt redskap vid snöröjning är snöbladet som är ett stabilt avfjädrat blad med hydraulisk sväng. För halkbekämpning finns det en robust sandspridarskopa med lång livslängd.

Norcar har även två olika snöslungor, 1200 G och 1500 HD. Båda är högeffektiva och klarar av alla typer av snö.



KUNDREPORTAGE

Norcars minilastare sliter hårt för Upplands Väsby kommun

Upplands Väsby letade efter en kompakt minilastare och fann en smidig, kraftfull och lättkörd maskin i Norcar a7750. Att minilastaren dessutom är lättkörd underlättar då de är flera förare i kommunen, varav ett antal är nybörjare.

Valet av ny minilastare för Upplands Väsby kommun föll på en Norcar a7750 med hytt. Simon Ronnermark, driftsledare i kommunen, berättar att de letade efter en kompakt maskin där inköpet behövde gå genom Adda-avtalet*. Lantmännen Maskin finns med i avtalet och Norcar finns i produktutbudet.

Än så länge har kommunen mest kört snöröjning, plogat och sandat men under sommaren är planen att klippa gräs med hjälp av minilastaren. I förhållande till stora lastmaskiner eller traktorer, kan hytten upplevas som liten men reglagen är lättåtkomliga och maskinen är bekväm att arbeta med, du får plats utan problem. En av fördelarna med hytt är att ha det varmt under vinterhalvårets kalla arbetstimmar.

En funktion som verkligen uppskattas är midjestyningen, vilket gör det enklare att manövrera minilastaren i trånga utrymmen. Förutom midjestyningen är utskjutet en trevlig funktion. När det till exempel blir trångt vid en trappa, där plogen får plats men inte minilastaren, kan man använda utskjutet för att hämta snön.

Norcar erbjuder ett stort utbud av redskap och vid inköpet kompletterades minilastaren med flera tillbehör, inklusive risgrip, klippaggregat, gafflar, skopa och även en vagn med 3-vägstipp. Vagnen är användbar för kommunen till att hämta ris med där lastbilen inte når fram. ■

* Mer info om Adda-avtal på sista sidan.



– Trots sin storlek är minilastaren väldigt kraftfull och samtidigt smidig och lättkörd, vilket är viktigt för oss, säger Simon Ronnermark.

Här kan du läsa hela reportaget från Upplands Väsby kommun.



Vi ses!

Du har alltid kunniga säljare och servicetekniker nära dig. Välkommen in på någon av våra anläggningar över hela landet.

lantmannenlantbrukmaskin.se

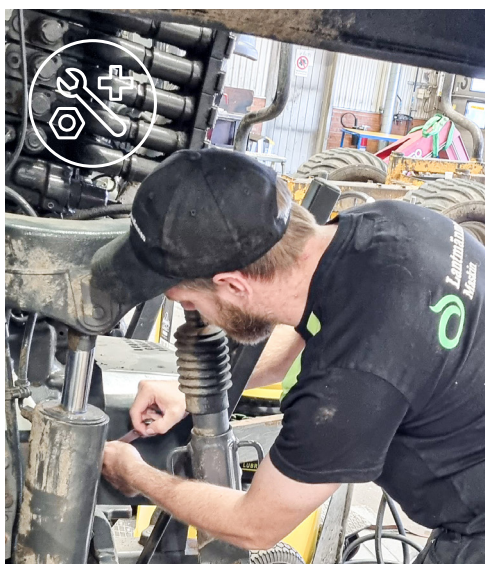

Snabb service i verkstaden *eller hemma hos dig*

I våra verkstäder får du alltid professionell hjälp. Våra specialistutbildade servicetekniker har den senaste felsökningsutrustningen för att alltid kunna ge dina maskiner den bästa servicen.



Offentlig verksamhet

Adda – ramavtal och ramavtalsupphandlingar

Lantmännen Maskin är anslutna till Adda och där finns allt som rör ramavtal och upphandlingar. Du som kund kan se hur du beställer från våra ramavtal samt vilka stöd vi har vid inköp och användningen av ramavtalen. Kontakta någon av våra maskinsäljare som hjälper dig med flexibla maskinlösningar som passar just dina behov.



Läsa mer om offentlig verksamhet och Adda-avtal på vår hemsida.



Handla online

I vår e-handel hittar du tillbehör, reservdelar och slitdelar till dina maskiner: shop.lantmannenmaskin.se

